

Neue Schlauchtrommel für Flüssiggas- Straßentankwagen

VIP 40



- Speziell für den Gebrauch in LPG-Straßentankwagen entwickelt
- EX-geschützter Motor für den pneumatischen Antrieb
- Für bis zu 40 Meter DN32 LPG-Schlauch
- Anschlüsse: Eingang DN32 - Ausgang G 1¼" AG
- Sonderausführungen möglich
- Beidseitig abgedichtete Rillenkugellager
- Innenverbautes LPG-Rohrdrehgelenk mit zwei Kugellaufbahnen
- Leichtbau aus Aluminium (AlMgSi 0,5-6060)
- Made in Germany

VIP40

Neue Schlauchtrommel
für Flüssiggas- Straßentankwagen



- Mit knapp über 30kg ist diese um bis zu 50% leichter als im Vergleich zu Stahl-Konstruktionen
- Kompakter und platzsparender durch effektive Anordnung der Elemente
- Maßgeschneiderte Lösungen für Ihren persönlichen Bedarf möglich
- Keine Korrosion der tragenden Teile

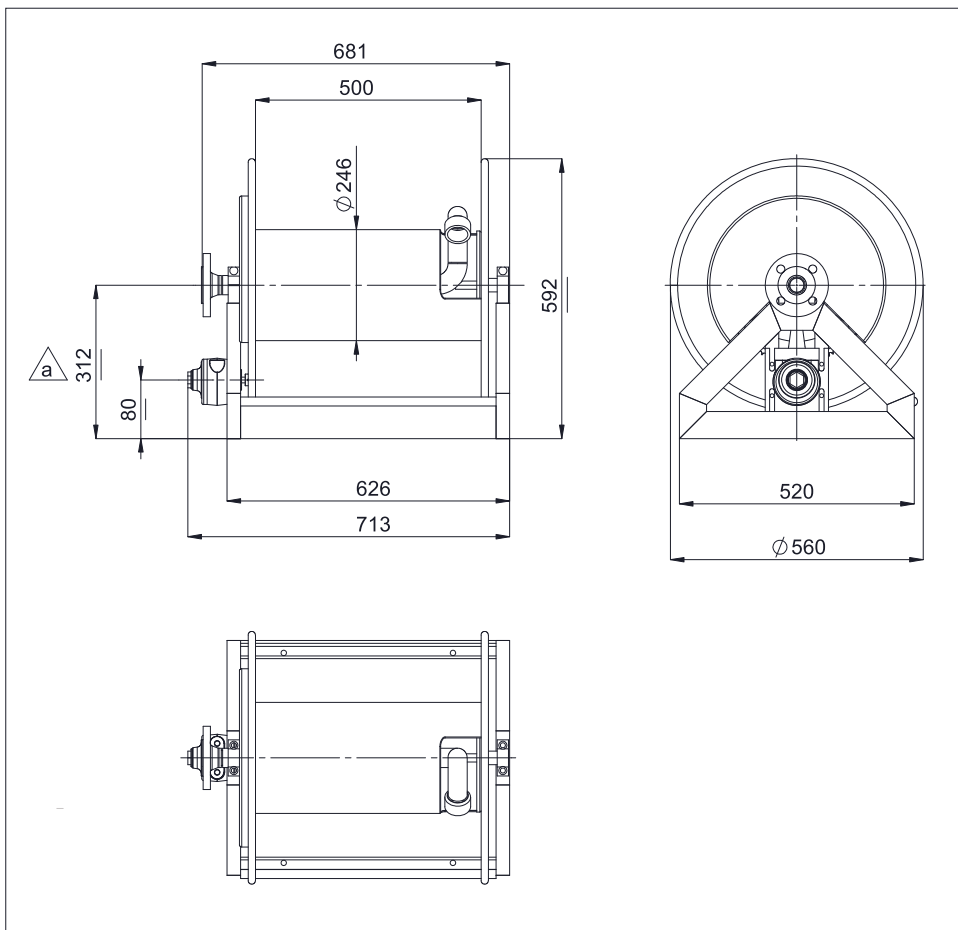

- Optionale Lieferung inkl. Hochdruckschlauch
- Lieferung als Set inkl. Messanlage MID400 möglich

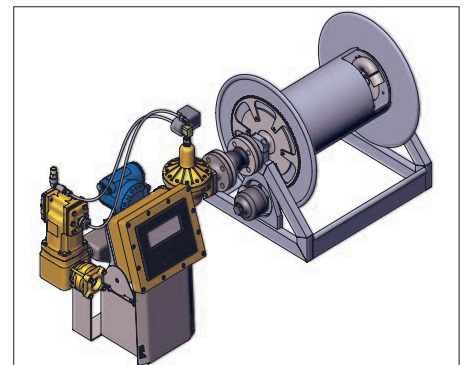

Alle angeführten Texte und Maßangaben sind unverbindlich. Konstruktionsänderungen vorbehalten.

FAS
Flüssiggas-Anlagen

FAS
modern industrial solutions

Peiner Str. 217, 38229 Salzgitter, Germany
Tel. + 49 5341 86 97 30 • Fax. + 49 5341 86 97 11 • info@fas-engineering.de
www.fas.de • www.fas-engineering.de